

JACOB MANUFACTURING TECHNOLOGY:
TOP QUALITY CUSTOMISED PRODUCT SOLUTIONS

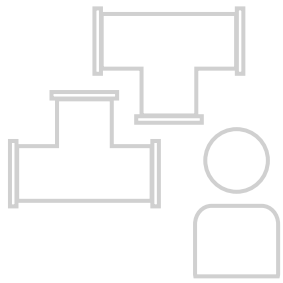

SPECIAL MANUFACTURE

Technical information	268	
Special parts	270	
Special range shock explosion proof to 10 bar	274	

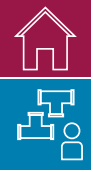

SPECIAL PART MANUFACTURE

JACOB manufacturing technology stands not only for top quality mass-produced standard parts but also for top quality special part manufacture. From manufacturing product variants and small-lot production right up to made-to-order production to customers' drawings: You can depend on the comprehensive expertise and many years of experience of our technicians, design engineers and production staff. We also invest in production equipment on an ongoing basis to guarantee the highest possible quality using modern technology.

Take advantage of our professional expertise, providing you with advice and solutions that are tailored to your specific product requirements. We guarantee integration and compatibility with our modular system. For you, this means: mass-produced standard products and special manufacture from a single source, which is the No. 1 for modular pipework systems.

This chapter merely shows a small selection of our manufacturing capabilities for special parts and customised solutions. We would be pleased to fulfil your specific requests on an individual basis.

Individual product solutions: Variant manufacture, small-lot manufacture, made-to-order manufacture to customers' drawings

DISTRIBUTORS/THROTTLE VALVES	Dust-tight slide gate Louvre valve Square two-way valve
MEASUREMENT TECHNOLOGY AND ACTUATORS	Preparation and integration for measurement technology Actuators and limit switches Venturi tube
WEAR PROTECTION AND NON-STICK PROTECTION	Wear protection linings Baffle boxes/pipes Non-stick protection
ADAPTERS / SYSTEMS	Adapters for connection to the JACOB system Connector system with guide rings
EXHAUST AIR	Air outlets for roofs Air inlet / outlet hoods Air quality / air conditioning and ventilation
MATERIALS AND SPECIAL FINISHES	Innovative powder coating Special colours Grinding or electrolytic polishing
PIPE LENGTHS OF UP TO 12 M	



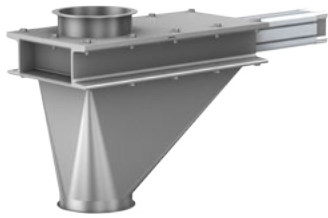
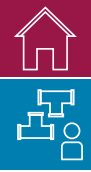

DISTRIBUTORS / THROTTLE VALVES

Dust-tight slide gate

The range of products in the valve and gate catalogue (see chapter 8) has been extended with the addition of the sealed slide gate. This slide valve is sealed to prevent dust from leaking out. It is used for floury or granular goods in gravity-flow pipe systems.



Louvre valve

The louvre valve is mostly used in pipes that carry hot air. The valve is available with either one or several louvre flaps. Louvre flaps with larger dimensions of 1000 mm or more are used in industrial halls, for example. The size of the valve required depends on the hot air flow capacity. The valve can withstand temperatures of up to 320°C.



Square two-way valves

The square two-way valve is an extension of the design-optimised two-way distributor unit (see chapter 9). It is used in many industries, including for processing granular materials and distributing bulk goods.



MEASUREMENT TECHNOLOGY AND ACTUATORS

Preparation and integration of measurement technology

Our modular pipework system makes it possible to integrate various types of measurement technology. At the customer's request, we can prepare our modular pipework system for the integration of measurement systems, to measure pressure, temperature or flow rate, for example. We install adapters, transition pieces or other special connection systems in order to facilitate the installation of measurement devices on site. To enable our customers to integrate measurement technology in a modular system as standard, in chapter 3 we offer pipes in 200 mm lengths in a variety of materials and with various spigots.



Actuators and limit switches

With regard to automatic control technology, we offer a wide selection of tried-and-tested drives for two-way distributors and valves (see chapter 9) and for throttle valves (see chapter 8). Whether electrically or pneumatically driven: Our pipework system components can be fitted with many different brands of drive thanks to the DIN EN ISO attachment system. The same applies to a wide range of different mechanical or inductive limit switches.



Venturi tube

Pressure changes through alteration of the speed in a constricted section allow the volumetric flow to be determined. One example of use is in waste management, where other measurement methods are unsuitable due to the presence of aggressive gases.

WEAR PROTECTION AND NON-STICK PROTECTION



Wear protection linings

Besides the JACOB wear protection range (chapter 14), we have numerous materials available in a range of thicknesses for lining our products (from DN 100 mm). Examples of these materials are PUR, Linatex, ceramic, Correx and Philan. With many materials, you have the choice between layer thicknesses of 2, 4, 6 and 8 mm. Thicker layers are possible on request. We are also happy to fulfil special requirements, such as for food grade quality, electrostatic conductivity or higher temperature resistance.

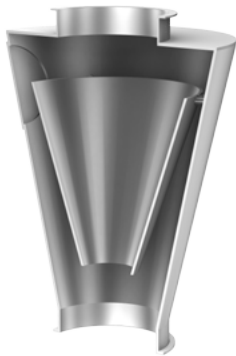

Baffle boxes/pipes

Baffle boxes can be installed to reduce the speed of abrasive or sensitive bulk goods as they fall, and so lessen their abrasive effect. This increases the lifetime of the pipework and reduces wear on the product. Typically, baffle boxes are installed just upstream of direction changes in gravity-flow downpipes.



Non-stick protection coating

The addition of a non-stick coating improves the flow properties of dry products that do not tend to flow freely. Examples of these are coffee powder varieties with a high oil content, or products used in the manufacture and recycling of car tyres. This type of coating is typically used in the food industry, mechanical engineering applications, polymer processing and the printing and paper industry. Other lining materials are available on request.

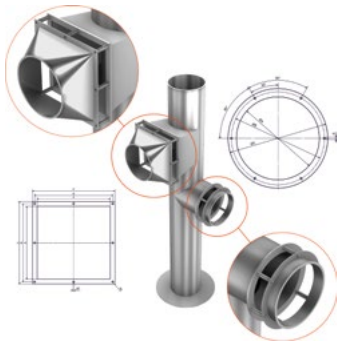
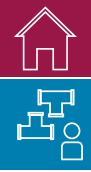

ADAPTERS / SYSTEMS

Adapters for connection to the JACOB system

Do you require special transitions or adapter connections for the JACOB pipework system? We have a wide range of adapters and transitions available as standard components. Special customer-specific solutions can also be produced if required. Please refer to chapter 6 of this catalogue for details of standardised adapters and transitions. These include connecting flanges, together with loose flanges, used as spouts for connecting square sections to round pipes, or used as single round or square flanges for connecting to machine inlets or outlets.



Connector system with internal guide rings

Our connector system with internal guide rings allows you to make virtually step-free transitions to the various pipe components. This is a big advantage if your product is susceptible to problematic turbulent flow at pipe transitions. It is suitable as a rule for ensuring that the product is conveyed particularly carefully and gently. The system is used in applications such as extraction pipelines in the tobacco industry or pulp industry. We would be pleased to advise you as to whether this system would be suitable as a specific solution for your particular application.

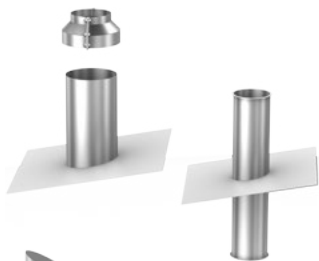

EXHAUST AIR

Air outlets for roofs

The roof air outlet is used as a connection element for on-roof exhaust components. It consists of a pipe with a circular roof sealing plate. The roof outlets are available in stainless steel and can also be surface-coated if required.

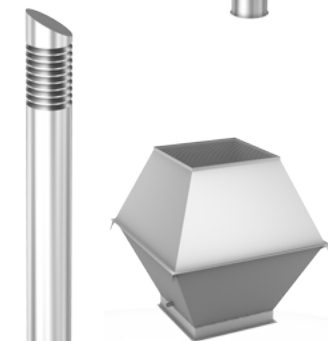

Air inlet/outlet hoods

Deflector hoods and rain hoods for industrial applications can be found in chapter 6 of this catalogue. In addition to these, however, we offer a wide spectrum of stylish and attractive design variants for heat exchange and air exchange applications. Whether you would like a striking tower and hood construction or a discreet weather protection grille for wall or on-roof installation, a square or round form, or perhaps a design-optimised outlet head – there is a wide range of options to choose from. The air inlet towers can be installed on roofs as well as at ground level.



Air quality/air conditioning and ventilation

Our source air outlets are design-oriented customised solutions for use in air-conditioning systems. In areas where the system is visible, the source air is introduced through a system of pipes. The picture shows our customised solution created for the entrance area of a hospital.



MATERIALS AND SPECIAL FINISHES

Innovative powder coating

JACOB uses an ultra-modern, automated powder-coating system in order to ensure superior and uniform product quality. The advantages of our standard powder coating (similar to RAL 7032) are:

- Electrostatically conductive
- Its constituents comply with the requirements of the Food and Drug Administration (FDA)
- Coating thickness on the outside: average layer thickness 55 µm
- Coating thickness on the inside: optically covered as temporary corrosion protection
- Optimum surface quality and long service life due to three-stage pretreatment
- Temperature resistance: from -60°C to +120°C

3,000 special colours

JACOB can provide powder coatings on request in any colour from the wide RAL spectrum. In this case, the products are first coated with our standard RAL 7032 powder coating and then powder coated again in the colour of your choice. This creates a layer thickness of at least 80 µm. We also offer further special features on request. These include high-gloss effects. Also, liquid paint coatings can be provided as an alternative to powder coating, if required.

Grinding or electrolytic polishing

At our customers' request, we also offer electrolytic polishing or grinding of our stainless steel pipework. Surface roughness of 0.8 µm or less is possible.

PIPE LENGTHS

Pipe lengths of up to 12 m

We produce special pipes up to 12 m in length in diameters of DN 60-300 mm and in different materials with a wall thickness of 1-3 mm. We normally supply pipes in lengths of 6-12 m with untreated and unlipped ends. Pipes of up to 6 m in length can optionally be supplied with lipped ends for quick assembly with JACOB pull-rings. For pipes of up to 12 m in length, we also offer special connections on request.



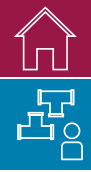

SPECIAL MANUFACTURE

Special range shock explosion proof to 10 bar

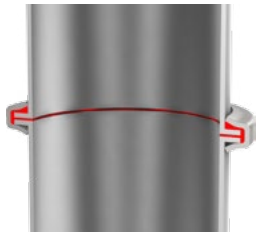

SHOCK EXPLOSION PROOF PIPEWORK SYSTEM 10 BAR

Particularly exacting demands for up to 10 bar shock explosion resistance are met by the special range certified by DEKRA EXAM GmbH and/or the Forschungsgesellschaft für angewandte Systemsicherheit und Arbeitsmedizin (FSA) (Research Society for Applied System Security and Occupational Medicine).

We have dimension sheets available to aid your planning and design work. Test reports are available on request.

DN 100 to 200 mm

Pipework with lip, shock explosion proof to 10 bar:

- Pipes, bends and forks tested by DEKRA EXAM in conjunction with a reinforced two-part pull-ring and a U-shaped seal
- DN 100, 120, 150, 175 and 200 mm
- Refer to chapters 3 and 4 for pipes, bends with 2 mm wall thickness, DN 100 and 120 mm with a lip (except: forks and inspection T-pieces with 2 mm wall thickness; these are tested with angle flange only)
- Refer to chapters 3 and 4 for pipes, bends with 3 mm wall thickness with a lip, DN 150, 175 and 200 mm, forks available on request
- Connection with two-part pull-ring (reinforced version) and U-shaped seals for 2 mm pipework
- The pull-ring bolts must be tightened to a torque of 25 Nm to meet 10 bar certified shock explosion resistance

Pull-rings, reinforced version

DN	Two-part pull-ring (reinforced version)	
	2 mm wall thickness	3 mm wall thickness
	Item no.	Item no.
80		
100	32102383	
120	32122383	
150		32152926
175		32172926
200		32202926



DN 80 to 300 mm

Pipework with angle flange, shock explosion proof to 10 bar:

- Pipe components DN 80, 100, 120, 150, 175, 200, 250 and 300 mm with angle flange
- Depending on the diameter, available with 2 and/or 3 mm wall thickness
- Straight pipes up to 2000 mm in length, inspection T-pieces with end cover in reinforced version, forks 30° and 45° and bends $R = 2 D$, 30° to 90°
- Pipe components connected with special pull-ring for angle flange
- The seal is incorporated in the pipework
- Mastic sealant approved for food use in accordance with NSF, commodities directive 2002/72/EC, temperature resistance -40°C to +90°C
- The pull-ring bolts must be tightened to a torque of 25 Nm to meet 10 bar certified shock explosion resistance
- Earthing lugs are spot-welded to all angle flange pipework

DN 350 to 630 mm:

- DN 350 to 630 mm with welded-on special flanges for 10 bar shock explosion resistance available on request



PULL-RINGS FOR ANGLE FLANGE PIPEWORK

7010

- 10 bar shock explosion proof
- Electro galvanised
- The pull-ring bolts must be tightened to a torque of 25 Nm to meet 10 bar certified shock explosion resistance

Pull-rings for angle flange

DN	Pull-ring for angle flange	
	2 mm wall thickness	3 mm wall thickness
	Item no.	Item no.
80	32082382	
100	32102382	
120	32122382	
150		32152382
175		32172382
200		32202382
250		32252382
300		32302382



WELDED PIPES

7020

- With angle flange
- Powder-coated

DN	1984 mm long		984 mm long	
	2 mm wall thickness	3 mm wall thickness	2 mm wall thickness	3 mm wall thickness
	Item no.	Item no.	Item no.	Item no.
80	32081010		32081020	
100	32101010		32101020	
120	32121010		32121020	
150	32151010	33151010	32151020	33151020
175	32171010	33171010	32171020	33171020
200	32201010	33201010	32201020	33201020
250	32251010	33251010	32251020	33251020
300	32301010	33301010	32301020	33301020

DN	486 mm long		200 mm long	
	2 mm wall thickness	3 mm wall thickness	2 mm wall thickness	3 mm wall thickness
	Item no.	Item no.	Item no.	Item no.
80	32081030		32081040	
100	32101030		32101040	
120	32121030		32121040	
150	32151030	33151030	32151040	33151040
175	32171030	33171030	32171040	33171040
200	32201030	33201030	32201040	33201040
250	32251030	33251030	32251040	33251040
300	32301030	33301030	32301040	33301040

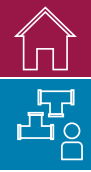

SPECIAL MANUFACTURE

Special range shock explosion proof to 10 bar



WELDING ENDS

7030

- With angle flange
- Powder-coated

DN	60 mm long	
	2 mm wall thickness	3 mm wall thickness
	Item no.	Item no.
80	32081060	
100	32101060	
120	32121060	
150	32151060	33151060
175	32171060	33171060
200	32201060	33201060
250	32251060	33251060
300	32301060	33301060



INSPECTION T-PIECES

7040

- With angle flange pull-ring and end cover
- Powder-coated

DN	2 mm wall thickness	3 mm wall thickness
	Item no.	Item no.
80	32081200	
100	32101200	
120	32121200	
150	32151200	33151200
175	32171200	33171200
200	32201200	33201200
250	32251200	33251200
300	32301200	33301200





FORKS

7050/7052

- With angle flange
- Powder-coated

DN	30° powder-coated		45° powder-coated	
	2 mm wall thickness	3 mm wall thickness	2 mm wall thickness	3 mm wall thickness
	Item no.	Item no.	Item no.	Item no.
80	32081230		32081220	
100	321012306		321012206	
120	321212306		321212206	
150	32151230	331512306	32151220	331512206
175	32171230	331712306	32171220	331712206
200	32201230	332012306	32201220	332012206
250	32251230	33251230	32251220	33251220
300	32301230	33301230	32301220	33301220



BENDS R = 2 D

7060/7062/7064/7066/7068

- With angle flange
- Powder-coated

DN	30° powder-coated		45° powder-coated	
	2 mm wall thickness	3 mm wall thickness	2 mm wall thickness	3 mm wall thickness
	Item no.	Item no.	Item no.	Item no.
80	32081343		32081344	
100	32101343		32101344	
120	32121343		32121344	
150	32151343	33151343	32151344	33151344
175	32171343	33171343	32171344	33171344
200	32201343	33201343	32201344	33201344
250	32251343	33251343	32251344	33251344
300	32301343	33301343	32301344	33301344

DN	60° powder-coated		90° powder-coated	
	2 mm wall thickness	3 mm wall thickness	2 mm wall thickness	3 mm wall thickness
	Item no.	Item no.	Item no.	Item no.
80	32081346		32081349	
100	32101346		32101349	
120	32121346		32121349	
150	32151346	33151346	32151349	33151349
175	32171346	33171346	32171349	33171349
200	32201346	33201346	32201349	33201349
250	32251346	33251346	32251349	33251349
300	32301346	33301346	32301349	33301349



1. General Information

- (1) Our deliveries, services and offers are made exclusively on the basis of these General Terms and Conditions of Delivery and Payment (in the following "T&C"); we do not recognise any terms and conditions of the Purchaser which contradict or deviate from our T&C unless we have expressly agreed to their validity in writing. Our T&C also apply if we deliver to the Purchaser without any reservations although we are aware of Purchaser's terms and conditions which contradict or deviate from our T&C.
- (2) Our T&C apply to entrepreneurs (§ 14 German Civil Code – BGB), legal entities under public law and special funds under public law ("öffentlich-rechtliches Sondervermögen") only.

2. Conclusion of the Contract; Contract Documents

- (1) Our offers are subject to confirmation and non-binding unless they are explicitly specified as binding. The Purchaser's order of goods is viewed as a binding offer to contract. Unless otherwise stated in the order, we are entitled to accept this offer to contract within one week of receipt. During this period the Purchaser is bound to his order. The contract is deemed to be concluded upon our confirmation (order confirmation). In case of immediate delivery, our delivery replaces the order confirmation.
- (2) The Purchaser must check our order confirmation without undue delay to ensure that it is correct and complete and must inform us of any discrepancies between the order and the order confirmation without undue delay. In the event of discrepancies from his order, the discrepancies are deemed to be approved by the Purchaser if the Purchaser accepts our delivery without reservation.
- (3) Performance characteristics specified in catalogues and orders such as figures, drawings etc. are to be considered an approximation only. In particular, such information represents no guarantees or assurances („Zusicherungen“) and do not relieve the Purchaser from its duty to execute own tests or examinations.
- (4) Our salespersons are not authorised to make further agreements or give assurances which exceed the content of the written contract or these T&C.
- (5) The Purchaser is liable for the correctness, accuracy and completeness of his order data and all of his order documents, especially those relating to drawings as well as for technical data and samples. Verbal specifications, including those relating to amendments and modifications of the documentation and data provided, require written confirmation.

3. Prices; Terms of Payment

- (1) Our prices are EURO prices. Unless stated otherwise in the order confirmation, our prices are FCA (pursuant to Incoterms 2010 or in their respective version valid in time) ex our works in Porta Westfalica plus packaging costs and the then applicable value-added tax.
- (2) Our prices do not include installation, commissioning and assembly costs nor packaging, freight, postage and insurance costs.
- (3) We reserve the right to adjust our prices adequately in case cost increases or decreases occur which are not attributable to us, especially due to materials costs, the increase in raw or auxiliary materials prices, wages and salaries, freight or public charges, if there is an interval of more than three months between the date of conclusion of the contract and delivery or the last partial delivery. In this case, costs decreases and increases will be netted. We will produce evidence of these cost changes upon the Purchaser's request.
- (4) Deliveries and services in excess of the order will be – after consultation with the Purchaser – invoiced separately.
- (5) Payments are to be conducted cashless and free of charge without any deductions. Unless indicated otherwise in the order confirmation, our invoices are due and payable within 14 days after the invoice date and receipt of the invoice. In case prepayment has been agreed upon, the deadline for delivery begins to start only after receipt of the full invoice amount.
- (6) Despite dissenting provisions by the Purchaser, we are entitled to offset the Purchaser's payments first with older claims due against the Purchaser; we will inform the Purchaser of any type of offsetting. In case any costs and interests have already occurred, we are entitled to offset the payment first with the costs, then the interests and the main service at last.
- (7) Payments are only considered settled if we can dispose of the amount.

- (8) In case of the Purchaser's default in payment, the statutory provisions are fully applicable.
- (9) The Purchaser is not entitled to retain payments based on counter-claims arising out of other contractual relationships or to offset any such counter-claims unless these counter-claims have been recognised by us, are undisputed or have been determined as final by a court.

4. Serial Deliveries, Long-term and Call-off Contracts

- (1) Unlimited contracts are subject to ordinary termination giving three months' notice prior to the end of a calendar month, unless provided otherwise.
- (2) In case of call-off contracts, unless provided otherwise, binding quantities are to be notified at least 3 months prior to the delivery date by call-offs. Additional costs arising as a result of delayed call-offs or subsequent amendments to a call-off regarding time or quantity by the Purchaser will be borne by the latter.

5. Time of Delivery

- (1) Unless explicitly provided otherwise, any indicated delivery times are approximate only. Any delivery deadline only starts to run if all details of execution have been clarified and both parties have mutually agreed on the conditions of the order. Any agreed delivery date will be postponed accordingly. Any change made to the scope of services will result in a corresponding extension of the delivery period once the order has been accepted.
- (2) Fulfilment of our delivery obligations further requires timely and proper fulfilment of the Purchaser's obligations. The defence of non-performance remains reserved. In addition, we are entitled to postpone delivery as long as the Purchaser has failed to fulfil due payment obligations arising out of previous deliveries without justification.
- (3) In case we are prevented from adhering to agreed delivery dates as a result of force majeure, labour disputes, governmental action, energy or raw material shortages, transport bottlenecks or hindrances, operational hindrances, for example due to fire, water and/or machine defects, for which we are not responsible, or other disruptions in the flow of operations either at our premises or those of suppliers or subcontractors for which we are not responsible and which can be proven to have a significant impact, we are obliged to inform the other party without undue delay ("unverzöglich"). In such cases we are entitled to extend the delivery period by the period of the event of force majeure or the disruption if we have informed the Purchaser pursuant to the above information obligation. If delivery becomes impossible as a result thereof, our obligation to supply will become null and void and claims for damages be excluded. If the Purchaser proves that subsequent performance of the contract is of no interest to him as a result of the delay, he may withdraw from the contract, any further claims being excluded. If the event of force majeure or the disruption lasts longer than three months, we may withdraw from the contract in view of any part of the contract which has not yet been performed, provided that we have informed the Purchaser pursuant to the above information obligation and have not assumed the risk of procurement ("Beschaffungsrisiko") or a delivery guarantee.
- (4) Article 5 (3) applies mutatis mutandis if and to the extent that we have, prior to conclusion of the contract with the Purchaser, entered into a covering transaction which – if properly executed – would have enabled us to fulfil our contractual obligations in our relationship with the Purchaser and have not been supplied by our suppliers in conformity with the contract and/or due time with no fault on our part.
- (5) In case we are in default, the Purchaser may specify an additional period for performance in writing and, if said period elapsed to no avail, withdraw from the contract. An additional period for performance is not required if we seriously and finally refuse to perform the contract or if the underlying contract is a fixed-date transaction ("Fixgeschäft") according to Section 323 para. 2 No. 2 of the German Civil Code (BGB) or Section 376 of the German Commercial Code (HGB) or if special circumstances exist which, taking into account the interests of both parties, justify immediate withdrawal from the contract.
- (6) We are liable for damages in accordance with Article 10 of these T&C only. The Purchaser's right to withdraw from the contract is governed by statutory provisions.
- (7) If an acceptance inspection of the delivered goods has been agreed, the acceptance inspection has to be performed at our factory immediately after we

have informed the Purchaser that the goods are ready for acceptance, unless otherwise agreed. The Purchaser will bear the costs of the acceptance inspection.

- (8) If the Purchaser is in default of acceptance or if the delivery is delayed for reasons which are attributable to the Purchaser, we will be entitled to claim compensation of any damage incurred as a result thereof, including additional expenses, if any. In these cases, we will store the goods at the Purchaser's risk and invoice the Purchaser for such storage. We are entitled to charge for the storage a flat fee of 0.1 % of the net price agreed in the contract for each completed working day ("Werktag") but not more than 5 % in total of the net price agreed in the contract. We reserve the right to assert further claims. The Purchaser reserves the right to prove that we incurred no damage or a substantially smaller damage than the foregoing flat fee.
- (9) We reserve the right to make partial deliveries if and to the extent that they are reasonably acceptable for the Purchaser, also considering the Purchaser's interests.

6. Delivery and transfer of risk

- (1) Unless stated otherwise in the order confirmation, deliveries are made FCA (pursuant to Incoterms 2010 or in their respective version valid in time) ex our works in Porta Westfalica. This also applies if we have exceptionally assumed the transport costs or paid them in advance on behalf of the Purchaser.
- (2) In case shipment has been agreed, the risk of incidental loss or incidental deterioration of the goods passes to the Purchaser at the time the goods have been handed over to the carrier, freight forwarder or any other third party entrusted with the execution of shipment. This also applies if shipment is performed by our own vehicles, if we have assumed the transport costs or if we have advanced the costs on behalf of the Purchaser. If delivery is delayed for reasons attributable to the Purchaser, the risk will pass to the Purchaser at the time the goods are ready for dispatch and we have notified the Purchaser thereof.
- (3) Unless provided otherwise, the type of packaging will be left to our reasonable discretion. Packaging costs shall be borne by the Purchaser. The transport boxes we use as standard packaging are not designed to be stacked. Special packaging (for instance with strengthened supports to allow the transport boxes to be stacked, but no more than two high) is subject to special agreement and/or the Purchaser's request (with the submission of the order, at the latest).
- (4) Provided that the Purchaser does not announce in due time how the goods shall be delivered, we will conclude a transport contract with a carrier at the Purchaser's expense. In this case the choice of the transportation route and the shipping method is at our discretion, unless provided otherwise. The Purchaser shall point out to us if transport insurance is desired; if so, transport insurance will be concluded at our reasonable discretion in favour of the Purchaser. Any costs incurred in this respect shall be borne by the Purchaser, even if we have exceptionally assumed the remaining transport costs.
- (5) Transport packaging is taken back at our place of business during regular business hours.

7. Retention of Title

- (1) We reserve title to the goods delivered until receipt of all payments deriving from the business relation with the Purchaser.
- (2) Prior to complete payment of the secured claims, goods subject to reservation of title must neither be pledged to third parties nor assigned by way of security by the Purchaser without our explicit written consent. In the case of pledges or other third party intervention, the Purchaser must notify us immediately in writing. If we bring an action against the third party and to the extent that the action was successful and the third party is unable to reimburse us for the judicial and extra-judicial costs incurred by us, the Purchaser will be liable for such costs.
- (3) If the Purchaser acts contrary to the contract – in particular delayed payment – we are entitled to rescind the contract in accordance with the statutory regulation and to reclaim the reserved goods.
- (4) The Purchaser is obliged to notify us at all times of the location of the goods subject to retention of title until the reserved goods have been paid for in full.
- (5) The Purchaser is entitled to resell the goods delivered within the ordinary course of business. He herewith assigns to us, however, all claims amounting to the final invoice amount (including value-added tax) of our claims which accrue from the resale vis-à-vis its customers or third parties, irrespective of whether the goods purchased have been sold again with or without further processing. After such

assignment the Purchaser also remains entitled to collect this claim. Our right to collect this claim ourselves remains unaffected thereby. However, we undertake not to collect the claim provided that no bill or cheque protests are raised, the Purchaser fulfils his payment obligations out of the proceeds received, the Purchaser is not in default of payment and, in particular, no application to initiate insolvency proceedings with regard to the Purchaser's assets has been filed. If this is the case, however, we may demand that the Purchaser notifies us of the claims assigned and their debtors, provides all details necessary for their collection, delivers the relevant documents and informs the debtors (third parties) of said assignment.

- (6) The processing or conversion by the Purchaser of the goods supplied subject to reservation of title is always deemed to be performed for us and on our behalf. If the goods supplied subject to reservation of title are processed with other items/materials not belonging to us, we acquire co-ownership of the new article in a ratio of the value of the goods subject to reservation of title to the other processed items/materials at the time of processing. In all other respects, the provisions applicable to the goods supplied subject to reservation of title also apply mutatis mutandis to the articles resulting from such processing.
- (7) If the goods supplied subject to reservation of title are mixed or joined inseparably with other items/materials not belonging to us in such a way that they become major components of a uniform article, we acquire co-ownership of the new article in a ratio of the value of the goods subject to reservation of title to the other mixed or joined items/materials at the time of the joining or mixing. If the goods and other items/materials are joined or mixed in such a way that the Purchaser's article is to be regarded as the main item, it is already agreed here and now that the Purchaser transfers pro-rata co-ownership to us. The Purchaser will keep the jointly held property thus produced in safe custody for us. Furthermore, the same will apply to the article resulting from such joining or mixing as to the goods supplied subject to reservation of title.
- (8) The Purchaser is obliged to treat the goods subject to reservation of title carefully. He is obliged to adequately insure such at his own expense, in particular against fire, water damage and theft at replacement value. The Purchaser is obliged to perform any necessary service and inspection work in good time and at its own expense.
- (9) In the event of loss or damage to the goods subject to reservation of title, the Purchaser hereby assigns to us any claims to insurance payments existing in this connection in the amount of the final invoice (including value-added tax) of our claims with respect to the object of delivery by way of additional security in advance.
- (10) In case of deliveries abroad, if certain measures and/or declarations by either party are necessary to ensure the effectiveness of the above mentioned reservation of title and/or certain other rights referred to in the paragraphs above, the Purchaser is obliged to inform us accordingly in writing or in text form and to take all necessary measures and/or make all necessary declarations without undue delay at its own expense. If the law of the country of import does not permit to retain the reservation of title to the delivered goods, the Purchaser is obliged to provide another appropriate security to the goods delivered or provide any other equivalent collateral based on equitable discretion (Section 315 German Civil Code (BGB) at its own expense).
- (11) We undertake to release, at Purchaser's request, the securities due to us if the realizable value of our securities exceeds the claims to be secured by more than 10%; we reserve the right to select of the securities to be released.

8. Acquisition of Ownership Through Machining, Processing or Repair of Items Provided to us

- (1) If the Purchaser delivers to us an item for machining or processing or repair and if the Purchaser remains sole owner of the machined, processed or repaired item also after machining, processing or repair, it is already agreed here and now that the Purchaser assigns to us pro-rata co-ownership in a ratio of the value of our machining, processing or repair work (final invoice amount including value-added tax) to the value of the item made available at the time of processing.
- (2) If the item is mixed or joined during machining, processing or repair with items/materials belonging to us in such a way that they become essential components of a uniform article, we will acquire co-ownership of the new article in a ratio of the value of our items/materials to the value of the Purchaser's item made available at the time of joining or mixing.



- (3) If joining or mixing takes place in such a way that the Purchaser's article is to be regarded as the main item, it is already agreed here and now that the Purchaser transfers pro-rata co-ownership to us in a ratio of the value of our machining, processing or repair work (final invoice amount including value-added tax) to the value of the item made available at the time of joining or mixing.
- (4) The provisions of Article 7 of these T&C apply mutatis mutandis to items of the Purchaser in which we have acquired co-ownership in accordance with the above provisions. For clarification: we will transfer the co-ownership we have acquired pursuant to the above terms and conditions to the Purchaser on delivery of the item in accordance with the provisions set forth in Article 7 of these T&C.

9. Warranty – Liability for Infringement of Obligations

- (1) The statutory provisions apply to the rights of the Purchaser with respect to material or legal defects (including incorrect delivery and short delivery) unless nothing to the contrary is determined in the following. In any case, the special statutory provisions on final delivery of the goods to a consumer (Sections 478, 479 of the German Civil Code (BGB)) remain unaffected.
- (2) In case we have to perform a contract in accordance with drawings, specifications, specimens, figures and/or other documents supplied by the Purchaser, the latter has to bear the risk of the suitability for the intended use.
- (3) If parts of the Purchaser are processed on behalf of the Purchaser, the Purchaser is obliged to examine whether the parts are suitable for the requested processing. If processing of parts sent by the Purchaser is not successful due to reasons beyond our control and responsibility, we will accept no responsibility for any damages caused. The Purchaser will still be required to pay for the costs already incurred for the processing. We will invoice the Purchaser for any necessary reworking costs.
- (4) The Purchaser's right to warranty claims under this contract requires the Purchaser to duly discharge his obligations of inspection and notification of defects in accordance with Section 377 of the German Commercial Code (HGB). If the contractual relationship between us and the Purchaser constitutes a contract for work and services ("Werkvertrag"), Section 377 of the German Commercial Code (HGB) shall apply mutatis mutandis. Notices of defects have to be addressed to our Customer Service Department in writing.
- (5) If an acceptance inspection or an initial specimen inspection has been agreed with the Purchaser, a complaint about defects which the Purchaser could have detected during a careful acceptance or initial specimen inspection is excluded.
- (6) We must be given the opportunity to examine on site any defect complained about.
- (7) If our operating and maintenance instructions are not followed, unauthorised modifications are carried out in the products and/or parts are exchanged, warranty claims for the consequences so caused are excluded. The foregoing applies also to incorrect installation or removal, poor maintenance, incorrect handling or storage, improper repairs not carried out by us, alterations as well as chemical, electrochemical or electrical influences for which we are not responsible as well as weather-induced or other natural causes.
- (8) If the delivered goods or the work created is defective, the Purchaser is entitled to the statutory rights as follows:
 - a) We are first entitled to either remedy the defect or to supply the Purchaser with goods free of defect as we so choose or, in case a contract for work and services has been agreed upon, to produce a new work (subsequent performance ("Nacherfüllung")). The Purchaser must allow the time necessary for and give the opportunity to subsequent performance. We are obliged to bear all expenses necessary for subsequent performance, in particular transport, labour and material costs. If the Purchaser's request for defect remedy proves to be unjustified, we are entitled to claim from the Purchaser compensation of the costs incurred by us as a result of the request. Where we were under no obligation to install/assemble the product originally, subsequent performance does not comprise the de-installation/disassembly of the defective product nor its reinstallation/reassembly. In the event of replacement delivery or, in case a contract for works and services has been agreed upon, new production, the Purchaser must return the defective goods to us on request. We are entitled to make the subsequent performance contingent on the Purchaser paying the price agreed for the goods delivered. The Purchaser is entitled, however, to retain an appropriate part of the price.
 - b) If the subsequent performance fails, the Purchaser is entitled to withdraw from

the contract or to request a reduction in the agreed purchase price as he so chooses. However, there is no right of withdrawal in case of minor defects.

- c) Claims of the Purchaser for compensation of damages or replacement of expenses only apply in accordance with the provisions of Article 10 of these T&C.

- (9) The limitation periods are governed by Article 11 of these T&C.

10. Exclusions and Limitations of Liability

- (1) Subject to the provisions of Article 10 (2), we are only liable for damages – in the case of contractual, non-contractual or other claims for damages, irrespective of the legal reason, in particular due to defects, default and impossibility, culpa in contrahendo and tort – in case of wilful intent and/or gross negligence, including wilful intent and/or gross negligence on the part of our representatives or vicarious agents. In addition, we are also liable in case of mild negligence, including mild negligence of our representatives and vicarious agents, for damages arising from the infringement of an essential contractual duty, i.e. a duty, the satisfaction of which makes the due implementation of the contract possible in the first place and which the Purchaser can therefore usually expect to be satisfied by us (cardinal duty). If and to the extent that we are not liable for wilfully infringing a duty, the liability for damages will, however, be restricted to the foreseeable, typical damage.
- (2) Claims for damages arising from injury of life, limb and health as well as claims of the Purchaser pursuant to the German Product Liability Act and the special statutory provisions on final delivery of the goods to a consumer (Section 478, 479 of the German Civil Code (BGB)) as well as other mandatory statutory liability regulations remain unaffected by the exclusions and limitations of liability set out in Article 10 (1). The above exclusions and limitations do neither apply insofar as we have fraudulently concealed a defect or insofar as we are liable because of the assumption of a guarantee or of the risk of procurement ("Beschaffungsrisiko").
- (3) Articles 10 (1) and 10 (2) also apply if the Purchaser demands replacement of useless applications instead of a claim to compensation of damages.
- (4) Insofar as our liability of damages is excluded or limited, this also applies with regard to personal liability for damages of our employees, representatives and vicarious agents which is based on the same legal reason.

11. Statute of Limitations

- (1) Claims of the Purchaser arising from material and legal defects become statute-barred within 12 months.
- (2) Mandatory provisions on the statute of limitations remain unaffected. Therefore, Article 11 (1) shall not apply to claims for injury of life, limb or health, to claims based on wilful intent and gross negligence and to claims based on the assumption of a warranty or the risk of procurement ("Beschaffungsrisiko"). The longer limitation periods pursuant to Section 438 (1) No. 1 of the German Civil Code (BGB) – third party rights in rem; Sections 438 (1) Nr. 2, 634a (1) No. 2 of the German Civil Code (BGB) – constructions (Bauwerke), construction materials and construction components as well as planning services for a construction, Sections 438 (3), 634a (3) of the German Civil Code (BGB) – fraudulent concealment and Section 479 of the German Civil Code (BGB) – supplier regress, remain unaffected.
- (3) The limitation periods resulting from Articles 11 (1) and 11 (2) for claims due to material and legal defects apply mutatis mutandis to competing contractual or non-contractual claims for damages of the Purchaser which are based on a defect to the contractual goods. If, however, in an individual case the application of the statutory limitation rules lead to an earlier statutory limitation of the competing claims, the statutory period of limitation applies to the competing claims. In any case, the statutory periods of limitation pursuant to the German Product Liability Act remain unaffected.
- (4) Insofar as the limitation period for claims against us is shortened pursuant to Articles 11 (1) to 11 (3), this applies mutatis mutandis to any claims of the Purchaser against our statutory representatives, employees, authorised representatives and vicarious agents which are based on the same legal reason.

12. Right of Withdrawal – Right of Termination

- (1) The Purchaser is only entitled to withdraw from the contract for a breach of duty on our part other than a defect if we can be made responsible for such breach of duty.

- (2) In case a contract for works and services under which we are obliged to bring about a particular result ("Werkvertrag") or a contract for work and services under which we are obliged to supply the Purchaser with movable things to be produced or manufactured ("Werklieferungsvertrag") has been agreed upon, the Purchaser's right to freely terminate the contract according to Sections 651, 649 of the German Civil Code (BGB) is excluded.

13. Industrial property rights and Copyrights

- (1) Unless provided otherwise, we are required to perform delivery free of third party industrial property rights and/or copyrights (hereinafter referred to as industrial property rights) only in the country in which the place of original delivery is located.
- (2) If a third party raises legitimate claims against the Purchaser for breach of industrial property rights by goods delivered by us and used in accordance with the contract, we are liable vis-à-vis the Purchaser as follows:
We will, at our option and cost, either secure a right of use of the deliveries concerned, or modify them so as to ensure that they will not infringe upon such property rights or exchange such deliveries. In case neither option can be reasonably demanded from us, the Purchaser may cancel the contract or reduce the remuneration pursuant to the statutory provisions and Article 8 of these T&C. Our obligation to pay damages is determined by Article 10 of these T&C, the statute of limitations by Article 11 of these T&C. The above obligations apply to us only provided that the Purchaser has notified us of the claims asserted by third parties immediately in writing.
- (3) Claims by the Purchaser are excluded to the extent he himself is responsible for the infringement of the industrial property right. Claims by the Purchaser are excluded in particular if the infringement of the industrial property right is caused by the Purchaser's special requirements or is caused by a use which we could not foresee or because the delivery is changed by the Purchaser or is used together with products that we did not deliver and if we are not responsible for the infringement.

14. Non-Disclosure

We reserve property rights and copyrights in figures, drawings, calculations and other documents. This also applies to written documents which are marked as "confidential". The Purchaser requires our explicit written consent before passing on such to third parties. Upon request, the Purchaser has to return these documents to us completely, including any copies which may have been made, if they are no longer needed during the ordinary course of business or if negotiations do not lead to the conclusion of a contract.

15. Communication with the Purchaser

- (1) Any data transmitted to us within the course of an order will be used in accordance with the applicable provision of data protection law only. We will use personal data only with the Purchaser's consent or if use is allowed by statutory provisions. Personal data may be used for goods and services comparable to those ordered and for non-periodic information about our product ordering system or comparable information (e.g. changes to our shop system), which we may also send by e-mail, but only for our own promotional purposes.
- (2) Any person concerned may object to this use for promotional purposes and may revoke any consent they have given at any time without incurring any costs other than transmission costs according to the basic rates.
- (3) The purchaser may register separately for our newsletter and receive periodical information about our goods. Our newsletter is subject to separate provisions which will be announced before registration.
- (4) Any data transmitted will not be passed on to third parties. For the purpose of sending out information, we cooperate with external service providers who operate on our behalf as contract data processors who are bound by data protection law and who particularly must not divulge data to third parties.

16. Final Provisions

- (1) A transfer of the contractual rights and obligations to third parties by the Purchaser is only admissible with our written approval. This does not apply if the contractual rights and obligations are transferred to an affiliated company within the meaning of Section 15 German Stock Corporation Act (AktG).
- (2) Unless otherwise stated in the order confirmation, place of performance for

payments and delivery is Porta Westfalica.

- (3) The law of the Federal Republic of Germany shall apply to the contractual relationship. The application of the UN sales law (CISG – United Nations Convention on Contracts for the International Sale of Goods) is excluded.
- (4) If the Purchaser is a merchant, legal entity under public law or a special fund under public law ("öffentlich-rechtliches Sondervermögen") as defined by German law, the place of jurisdiction for all disputes arising out of the contractual relationship including legal proceedings relating to cheques, bills of exchange and deeds shall be the venue competent at our registered office, Porta Westfalica. We are, however, also entitled to bring legal action against the Purchaser before the court having jurisdiction at its place of residence.
- (5) In case of discrepancies between the German and a translated version of these T&C, the German version always prevails.
- (6) Should any individual provision of these T&C or any individual provision of any other agreement be or become void or illegal, the validity of the remaining provisions or agreements is in no way affected.

We deliver in accordance with our 'General Terms and Conditions of Delivery and Payment'.

(Please visit also www.jacob-pipesystems.com or also request a copy from us.)



1. Allgemeines – Geltungsbereich

- (1) Unsere Lieferungen, Leistungen und Angebote erfolgen ausschließlich aufgrund dieser Allgemeinen Lieferungs- und Zahlungsbedingungen (nachfolgend „AGB“); entgegenstehende oder von unseren Lieferungs- und Zahlungsbedingungen abweichende Bedingungen des Bestellers erkennen wir nicht an, es sei denn, wir hätten ausdrücklich schriftlich ihrer Geltung zugestimmt. Unsere AGB gelten auch dann, wenn wir in Kenntnis entgegenstehender oder von unseren AGB abweichender Bedingungen des Bestellers die Lieferung an den Besteller vorbehaltlos ausführen.
- (2) Unsere AGB gelten nur gegenüber Unternehmern (§ 14 BGB), juristischen Personen des öffentlichen Rechts und öffentlich-rechtlichen Sondervermögen.

2. Vertragsabschluss; Vertragsunterlagen

- (1) Unsere Angebote sind freibleibend und unverbindlich, sofern sie nicht ausdrücklich als verbindlich gekennzeichnet sind. Die Bestellung der Ware durch den Besteller gilt als verbindliches Vertragsangebot. Sofern sich aus der Bestellung nichts anderes ergibt, sind wir berechtigt, dieses Vertragsangebot innerhalb einer Woche nach seinem Zugang bei uns anzunehmen. Während dieser Frist ist der Besteller an seine Bestellung gebunden. Der Vertrag gilt als geschlossen, wenn wir diesen bestätigt haben (Auftragsbestätigung). Sofortige Lieferung ersetzt die Auftragsbestätigung.
- (2) Der Besteller hat die Richtigkeit und Vollständigkeit unserer Auftragsbestätigung unverzüglich zu überprüfen und uns Abweichungen von seiner Bestellung unverzüglich mitzuteilen. Nimmt der Besteller unsere Lieferung bei Abweichungen gegenüber seiner Bestellung vorbehaltlos an, gelten die Abweichungen als durch den Besteller genehmigt.
- (3) Die in unseren Katalogen und Angeboten angegebenen Leistungsmerkmale, wie Abbildungen, Zeichnungen etc. sind nur als annähernd zu betrachten. Diese Informationen stellen insbesondere keine Garantien oder Zusicherungen dar und befreien den Besteller nicht von eigenen Prüfungen und Versuchen. Es gelten die in unseren Katalogen und Angeboten angegebenen Toleranzen.
- (4) Auch bei nach Zeichnungen, Spezifikationen, Mustern, Vorgaben und/oder sonstigen Unterlagen des Bestellers gefertigten Bauteilen, gelten die in unseren Katalogen und Angeboten zu diesen Bauteilen angegebenen Toleranzen.
- (5) **Unsere Verkaufsangestellten sind nicht befugt, Nebenabreden zu treffen oder Zusicherungen zu geben, die über den Inhalt des schriftlichen Vertrags oder dieser AGB hinausgehen.**
- (6) Der Besteller haftet für die Richtigkeit, Genauigkeit und Vollständigkeit der von ihm gelieferten Bestellungsunterlagen und Bestellangaben, insbesondere in Zeichnungen sowie für technische Daten und Muster. Mündliche Angaben, auch über Änderungen sowie Ergänzungen der zur Verfügung gestellten Unterlagen und Daten bedürfen der schriftlichen Bestätigung.

3. Preise; Zahlungsbedingungen

- (1) Unsere Preise sind EURO-Preise. Sofern sich aus der Auftragsbestätigung nichts anderes ergibt, gelten unsere Preise FCA ab unserem Werk in Porta Westfalica (gemäß Incoterms 2010 bzw. der aktuellen Fassung) zuzüglich der Verpackungskosten und der jeweils geltenden Mehrwertsteuer.
- (2) Unsere Preise schließen Aufstellungs-, Inbetriebnahme- und Montagekosten sowie Verpackung, Fracht, Porto und Versicherungskosten nicht ein.
- (3) Wir behalten uns das Recht vor, unsere Preise angemessen zu ändern, wenn bei Verträgen, bei denen zwischen Abschluss des Vertrages und Lieferung oder der letzten Teillieferung mehr als drei Monate liegen, von uns nicht zu vertretende Kostenerhöhungen oder Kostensenkungen, insbesondere aufgrund von Materialkosten, der Erhöhung von Rohstoffpreisen, Hilfsstoffpreisen, Löhnen und Gehältern, Fracht oder öffentlichen Abgaben, eintreten. Dabei werden wir Kostensenkungen und Kostenerhöhungen gegeneinander saldieren. Die Änderung dieser Kosten werden wir dem Besteller auf Verlangen nachweisen.
- (4) Über die Bestellung hinausgehende Lieferungen und Leistungen werden, nach Abstimmung mit dem Besteller, gesondert berechnet.
- (5) Zahlungen sind unbar und ohne jeden Abzug spesenfrei zu leisten. Sofern sich aus der Auftragsbestätigung nichts anderes ergibt, sind unsere Rechnungen innerhalb von 30 Tagen ab Rechnungsdatum und Zugang der Rechnung zur Zahlung fällig. Soweit Vorkasse vereinbart ist, beginnt die Lieferfrist erst nach Eingang des vollständigen Rechnungsbetrages zu laufen.

- (6) Wir sind berechtigt, trotz anders lautender Bestimmungen des Bestellers, Zahlungen zunächst auf dessen ältere Schulden anzurechnen, und werden den Besteller über die Art der erfolgten Verrechnung informieren. Sind bereits Kosten und Zinsen entstanden, so sind wir berechtigt, die Zahlung zunächst auf die Kosten, dann auf die Zinsen und zuletzt auf die Hauptleistung anzurechnen.
- (7) Eine Zahlung gilt erst dann als erfolgt, wenn wir über den Betrag verfügen können.
- (8) Bei Zahlungsverzug des Bestellers gelten die gesetzlichen Regelungen in vollem Umfang.
- (9) Der Besteller ist nicht berechtigt, Zahlungen wegen Gegenansprüchen aus anderen Vertragsverhältnissen zurückzuhalten oder mit solchen Gegenansprüchen aufzurechnen, es sei denn, dass diese von uns anerkannt, unbestritten oder rechtskräftig festgestellt sind.

4. Serienlieferungen, Langfrist- und Abrufverträge

- (1) Unbefristete Verträge sind mit einer Frist von 3 Monaten zum Monatsende ordentlich kündbar, wenn nicht etwas anderes vereinbart ist.
- (2) Bei Lieferverträgen auf Abruf sind uns, wenn nichts anderes vereinbart ist, verbindliche Mengen mindestens 3 Monate vor dem Liefertermin durch Abruf mitzuteilen. Mehrkosten, die durch einen verspäteten Abruf oder nachträgliche Änderungen des Abrufs hinsichtlich der Zeit oder Menge durch den Besteller verursacht sind, gehen zu seinen Lasten.

5. Lieferfristen

- (1) Soweit nicht ausdrücklich etwas anderes vereinbart wird, sind Angaben zu Lieferzeiten nur annähernd. Eine Lieferfrist beginnt erst, wenn sämtliche Einzelheiten der Ausführung klargestellt und beide Teile über die Bedingungen des Auftrages einig sind. Vereinbarte Liefertermine werden entsprechend herausgeschoben. Jede Änderung der Leistung nach Bestellsannahme verlängert die Lieferfrist angemessen.
- (2) Die Einhaltung unserer Lieferverpflichtung setzt weiter die rechtzeitige und ordnungsgemäße Erfüllung der Verpflichtungen des Bestellers voraus. Die Einrede des nicht erfüllten Vertrages bleibt vorbehalten. Des Weiteren sind wir berechtigt, die Lieferung aufzuschieben, solange der Besteller fällige Zahlungsverpflichtungen aus vorangegangenen Lieferungen unberechtigterweise nicht erfüllt hat.
- (3) Werden wir an der rechtzeitigen Lieferung durch höhere Gewalt, von uns nicht zu vertretende Arbeitskämpfe, behördliche Maßnahmen, Energie- oder Rohstoffknappheit, Transportengpässe oder -hindernisse, Betriebsbehinderungen z. B. durch Feuer, Wasser und/oder Maschinenschaden oder andere von uns nicht zu vertretende Störungen im Betriebsablauf bei uns oder unseren Vorlieferanten/Subunternehmern, die nachweislich von erheblichem Einfluss sind, gehindert, sind wir verpflichtet, den Besteller unverzüglich zu informieren. In diesen Fällen sind wir berechtigt, die Lieferzeit um die Dauer des Ereignisses der höheren Gewalt oder der Störung hinauszuschieben, soweit wir unserer obenstehenden Informationsverpflichtung nachgekommen sind. Wird die Lieferung dadurch unmöglich, so entfällt unter Ausschluss von Schadenersatz unsere Lieferverpflichtung. Weist der Besteller nach, dass die nachträgliche Erfüllung infolge der Verzögerung für ihn ohne Interesse ist, kann er unter Ausschluss weitergehender Ansprüche vom Vertrag zurücktreten. Dauert das Ereignis höherer Gewalt oder der Störung länger als drei Monate an, so können wir hinsichtlich des noch nicht erfüllten Teils vom Vertrag zurücktreten, wenn wir unserer vorstehenden Informationsverpflichtung nachgekommen sind und soweit wir nicht das Beschaffungsrisiko oder eine Liefergarantie übernommen haben.
- (4) Ziffer 5(3) gilt entsprechend, soweit wir vor Abschluss des Vertrages mit dem Besteller ein kongruentes Deckungsgeschäft abgeschlossen haben, das uns bei ordnungsgemäßer Durchführung die Erfüllung unserer vertraglichen Lieferverpflichtungen gegenüber dem Besteller ermöglicht hätte, und wir von unserem Lieferanten nicht, nicht richtig und/oder nicht rechtzeitig beliefert werden und wir dies nicht zu vertreten haben.
- (5) Geraten wir in Verzug, so ist der Besteller berechtigt, schriftlich eine angemessene Nachfrist zu setzen, und nach deren ergebnislosen Ablauf vom Vertrag zurückzutreten. Der Nachfristsetzung bedarf es nicht, wenn wir die Leistung ernsthaft und endgültig verweigern oder es sich bei dem zugrunde liegenden Vertrag um ein Fixgeschäft im Sinne von § 323 Abs. 2 Nr. 2 BGB oder § 376 HGB handelt oder besondere Umstände vorliegen, die unter Abwägung der beiderseitigen Interessen den sofortigen Rücktritt rechtfertigen.

- (6) Auf Schadensersatz haften wir nur nach Maßgabe der Ziffer 10 dieser AGB. Für den Rücktritt gelten die gesetzlichen Bestimmungen.
- (7) Ist eine Abnahme vereinbart, hat die Abnahme bei uns unverzüglich nach gemeldeter Abnahmebereitschaft zu erfolgen, wenn nicht etwas anderes vereinbart ist. Die Kosten der Abnahme gehen zu Lasten des Bestellers.
- (8) Kommt der Besteller in Annahmeverzug oder wird die Lieferung aus Gründen, die der Besteller zu vertreten hat, verzögert, sind wir berechtigt, Ersatz des daraus entstehenden Schadens einschließlich Mehraufwendungen ersetzt zu verlangen. In diesen Fällen werden wir die Produkte auf Risiko des Bestellers lagern und dem Besteller die Lagerung in Rechnung stellen. Wir sind berechtigt, für die durch die Lagerung entstehenden Kosten pauschal 0,1 % des Nettovertragspreises pro beendetem Werktag, insgesamt aber nicht mehr als 5 % des Nettovertragspreises, zu berechnen. Weitergehende Ansprüche behalten wir uns vor. Dem Besteller bleibt das Recht vorbehalten, nachzuweisen, dass uns gar kein oder ein wesentlich geringerer Schaden entstanden ist.
- (9) Teillieferungen bleiben vorbehalten, soweit diese dem Besteller unter Berücksichtigung seiner Interessen zumutbar sind.

6. Lieferung und Gefahrübergang

- (1) Sofern sich aus der Auftragsbestätigung nichts anderes ergibt, erfolgt die Lieferung FCA ab unserem Werk in Porta Westfalica (gemäß Incoterms® 2010 oder der jeweils geltenden Fassung). Dies gilt auch dann, wenn wir ausnahmsweise die Transportkosten übernommen oder für den Besteller verauslagt haben.
- (2) Sofern Versendung vereinbart wurde, geht die Gefahr des zufälligen Untergangs und der zufälligen Verschlechterung der Sache auf den Besteller über, wenn wir die Sache an den Spediteur, Frachtführer oder sonst zur Ausführung der Versendung bestimmten Dritten übergeben haben. Dies gilt auch dann, wenn die Lieferung durch unsere eigenen Fahrzeuge erfolgt oder wir die Transportkosten übernommen oder für den Besteller verauslagt haben. Verzögert sich Lieferung aus Gründen, dessen Ursache beim Besteller liegt, geht die Gefahr von dem Tag an auf den Besteller über, an dem die Ware versandbereit ist und wir dies dem Besteller angezeigt haben.
- (3) Soweit nichts anderes vereinbart ist, steht die Verpackung in unserem pflichtgemäßen Ermessen. Die Kosten der Verpackung trägt der Besteller. Die Transportkisten unserer Standardverpackung sind nicht für eine Stapelverstaung ausgelegt. Eine besondere Verpackung (etwa eine zusätzliche Transportverstärkung, welche ein max. doppelstöckiges Stapeln der Transportkisten erlaubt) erfolgt nur nach besonderer Vereinbarung und/oder auf Wunsch des Bestellers (den dieser spätestens in seiner Bestellung anzugeben hat).
- (4) Soweit der Besteller nicht rechtzeitig erklärt, wie die Versendung der Ware erfolgen soll, werden wir einen Beförderungsvertrag mit einem Spediteur auf Kosten des Bestellers schließen. In diesem Fall steht die Wahl des Transportwegs und der Versandart in unserem Ermessen, es sei denn, es wurde etwas anderes vereinbart. Soweit der Besteller eine Transportversicherung wünscht, hat er uns darauf hinzuweisen; diese wird dann durch uns nach pflichtgemäßem Ermessen zu Gunsten des Bestellers abgeschlossen. Die insoweit anfallenden Kosten trägt der Besteller, auch wenn wir ansonsten ausnahmsweise die Transportkosten übernommen haben.
- (5) Transportverpackungen nehmen wir an unserem Geschäftssitz innerhalb der üblichen Geschäftszeiten zurück.

7. Eigentumsvorbehalt

- (1) Wir behalten uns das Eigentum an den gelieferten Waren bis zum Eingang aller Zahlungen aus der Geschäftsverbindung mit dem Besteller vor.
- (2) Die Vorbehaltsware darf vom Besteller ohne unsere ausdrückliche schriftliche Zustimmung vor vollständiger Bezahlung der gesicherten Forderungen weder an Dritte verpfändet noch zur Sicherheit übereignet werden. Bei Pfändungen oder sonstigen Eingriffen Dritter hat uns der Besteller unverzüglich schriftlich zu benachrichtigen. Soweit wir gegen den Dritten klagen, die Klage erfolgreich war und der Dritte nicht in der Lage ist, uns die gerichtlichen oder außergerichtlichen Kosten einer Klage zu erstatten, haftet der Besteller für die uns entstandenen Kosten.
- (3) Bei vertragswidrigem Verhalten des Bestellers – insbesondere Zahlungsverzug – sind wir berechtigt, nach den gesetzlichen Vorschriften vom Vertrag zurückzutreten und die Vorbehaltsware heraus zu verlangen.
- (4) Der Besteller ist bis zur vollständigen Bezahlung der Vorbehaltsware verpflichtet,

uns jederzeit über den Standort der Vorbehaltsware informiert zu halten.

- (5) Der Besteller ist berechtigt, die gelieferten Waren im ordentlichen Geschäftsgang weiter zu verkaufen; er tritt uns jedoch bereits jetzt alle Forderungen in Höhe des Faktura-Endbetrages (einschließlich MwSt.) unserer Forderungen ab, die ihm aus der Weiterveräußerung gegen seine Abnehmer oder Dritte erwachsen, und zwar unabhängig davon, ob die Kaufsache ohne oder nach Verarbeitung weiter verkauft worden ist. Zur Einziehung dieser Forderung bleibt der Besteller auch nach der Abtretung ermächtigt. Unsere Befugnis, die Forderung selbst einzuziehen, bleibt hiervon unberührt. Wir verpflichten uns jedoch, die Forderung nicht einzuziehen, solange keine Wechsel- und Scheckproteste vorkommen, der Besteller seinen Zahlungsverpflichtungen aus den vereinnahmten Erlösen nachkommt, nicht in Zahlungsverzug ist und kein Antrag auf Eröffnung des Insolvenzverfahrens über sein Vermögen gestellt ist. Ist dies aber der Fall, können wir verlangen, dass der Besteller uns die abgetretenen Forderungen und deren Schuldner bekannt gibt, alle zum Einzug erforderlichen Angaben macht, die dazugehörigen Unterlagen aushändigt und den Schuldner (Dritten) die Abtretung mitteilt.
- (6) Die Verarbeitung oder Umbildung der von uns gelieferten Vorbehaltsware durch den Besteller wird stets für uns vorgenommen. Wird die von uns gelieferte Vorbehaltsware mit anderen, uns nicht gehörenden Gegenständen/Stoffen verarbeitet, so erwerben wir das Miteigentum an der neuen Sache im Verhältnis des Wertes der Vorbehaltsware zu den anderen verarbeiteten Gegenständen/Stoffen zur Zeit der Verarbeitung. Für die durch Verarbeitung entstehende Sache gilt im Übrigen das gleiche wie für die unter Vorbehalt gelieferte Ware.
- (7) Wird die von uns gelieferte Vorbehaltsware mit anderen, uns nicht gehörenden Gegenständen/Stoffen untrennbar vermischt oder dergestalt verbunden, dass sie wesentliche Bestandteile einer einheitlichen Sache werden, so erwerben wir das Miteigentum an der neuen Sache im Verhältnis des Wertes der Vorbehaltsware zu den anderen vermischten oder verbundenen Gegenständen/Stoffen zum Zeitpunkt der Verbindung oder Vermischung. Erfolgt die Verbindung oder Vermischung in der Weise, dass die Sache des Bestellers als Hauptsache anzusehen ist, so gilt bereits jetzt als vereinbart, dass der Besteller uns anteilmäßig Miteigentum überträgt. Der Besteller verwahrt das so entstandene Miteigentum für uns. Für die durch Verbindung oder Vermischung entstandene Sache gilt im Übrigen das Gleiche wie für die unter Vorbehalt gelieferte Ware.
- (8) Der Besteller ist verpflichtet, die Vorbehaltsware pfleglich zu behandeln. Er ist verpflichtet, diese auf eigene Kosten ausreichend zum Neuwert zu versichern, insbesondere gegen Feuer, Wasserschäden und Diebstahl. Sofern Wartungs- und Inspektionsarbeiten erforderlich sind, muss der Besteller diese auf eigene Kosten rechtzeitig durchführen.
- (9) Für den Fall des Untergangs oder der Beschädigung der Vorbehaltsware tritt der Besteller in diesem Zusammenhang bestehende etwaige Ansprüche auf Versicherungsleistungen in Höhe des Faktura-Endbetrages (einschließlich Mehrwertsteuer) unserer Forderungen in Ansehung des Liefergegenstandes als zusätzliche Sicherheit im Voraus an uns ab.
- (10) Sind bei Lieferungen in das Ausland im Einfuhrstaat zur Wirksamkeit des vorstehend geregelten Eigentumsvorbehalts oder der in den vorangegangenen Absätzen bezeichneten sonstigen Rechte unsererseits bestimmte Maßnahmen und/oder Erklärungen durch den Besteller erforderlich, so hat der Besteller uns hierauf schriftlich oder in Textform unverzüglich hinzuweisen und diese Maßnahmen und/oder Erklärungen auf seine eigenen Kosten unverzüglich durchzuführen bzw. abzugeben. Lässt das Recht des Einfuhrstaates einen Eigentumsvorbehalt nicht zu, ist der Besteller verpflichtet, uns auf seine Kosten unverzüglich andere geeignete Sicherheiten an der gelieferten Ware oder sonstige Sicherheiten nach billigem Ermessen (§ 315 BGB) zu verschaffen.
- (11) Wir verpflichten uns, die uns zustehenden Sicherheiten auf Verlangen des Bestellers insoweit freizugeben, als der realisierbare Wert unserer Sicherheiten die zu sichernden Forderungen um mehr als 10 % übersteigt; die Auswahl der freizugebenden Sicherheiten obliegt uns.

8. Eigentumserwerb durch Be- oder Verarbeitung uns zur Verfügung gestellter Gegenstände

- (1) Übergibt uns der Besteller einen Gegenstand zur Be- oder Verarbeitung oder zur Reparatur und bleibt der Besteller auch nach der Be- oder Verarbeitung oder Reparatur Alleineigentümer des be- oder verarbeiteten bzw. reparierten Gegenstands, so gilt bereits jetzt als vereinbart, dass der Besteller uns anteilmäßig Miteigentum im Verhältnis des Wertes unserer Be- oder Verarbeitung oder Reparatur (Faktura-



Endbetrag, einschließlich MwSt.) zum Wert des zur Verfügung gestellten Gegenstandes überträgt.

- (2) Wird der Gegenstand bei der Be- oder Verarbeitung oder Reparatur mit uns gehörenden Gegenständen/Stoffen vermischt oder dergestalt verbunden, dass sie wesentliche Bestandteile einer einheitlichen Sache werden, so erwerben wir das Miteigentum an der neuen Sache im Verhältnis des Wertes unserer Gegenstände/Stoffe zu dem Wert des zur Verfügung gestellten Gegenstandes des Bestellers zum Zeitpunkt der Verbindung oder Vermischung.
- (3) Erfolgt die Verbindung oder Vermischung in der Weise, dass die Sache des Bestellers als Hauptsache anzusehen ist, so gilt bereits jetzt als vereinbart, dass der Besteller uns anteilmäßig Miteigentum im Verhältnis des Wertes unserer Be- oder Verarbeitung bzw. unserer Reparatur (Faktura-Endbetrag, einschließlich MwSt.) zum Wert des zur Verfügung gestellten Gegenstandes zum Zeitpunkt der Verbindung oder Vermischung überträgt.
- (4) Für Sachen des Bestellers, an denen wir nach den vorstehenden Bedingungen Miteigentum erworben haben, gelten insoweit die Bestimmungen der Ziffer 7 dieser AGB entsprechend. Zur Klarstellung: Wir übertragen das nach den vorstehenden Bedingungen erworbene Miteigentum an den Besteller mit Lieferung der Sache gemäß den Regelungen in Ziffer 7 dieser AGB.

9. Gewährleistung – Haftung für Pflichtverletzungen

- (1) Für die Rechte des Bestellers bei Sach- und Rechtsmängeln (einschließlich Falsch- und Minderlieferung) gelten die gesetzlichen Bestimmungen, wenn nachfolgend nichts anderes bestimmt ist. In allen Fällen unberührt bleiben die gesetzlichen Sondervorschriften bei Endlieferung der Ware an einen Verbraucher (§§ 478, 479 BGB).
- (2) Sofern wir nach Zeichnungen, Spezifikationen, Mustern, Vorgaben und/oder sonstigen Unterlagen des Bestellers leisten, trägt dieser das Risiko der Eignung für den vorgesehenen Verwendungszweck.
- (3) Bearbeiten wir Teile des Bestellers in dessen Auftrag, ist der Besteller verpflichtet, zu prüfen, ob sich die Teile für die gewünschte Bearbeitung eignen. Führt eine Bearbeitung von Teilen, die der Besteller an uns sendet, aus Gründen, die wir nicht zu vertreten haben, nicht zum Erfolg, übernehmen wir für etwaige Schäden des Bestellers keine Haftung. Darüber hinaus sind uns die für die Bearbeitung bereits angefallenen Kosten zu ersetzen. Gegebenenfalls erforderliche Nacharbeiten werden wir dem Besteller in Rechnung stellen.
- (4) Die Gewährleistungsrechte des Bestellers setzen voraus, dass dieser seinen nach § 377 HGB geschuldeten Untersuchungs- und Rügeobliegenheiten ordnungsgemäß nachgekommen ist. Handelt es sich bei dem Vertragsverhältnis zwischen uns und dem Besteller um einen Werkvertrag, findet § 377 HGB entsprechende Anwendung. Mängelrügen sind schriftlich an unsere Kundendienstleitung zu richten.
- (5) Wurde mit dem Besteller eine Abnahme oder eine Erstmusterprüfung vereinbart, ist die Rüge von Mängeln ausgeschlossen, die der Besteller bei sorgfältiger Abnahme oder Erstmusterprüfung hätte feststellen können.
- (6) Uns ist Gelegenheit zu geben, einen gerügten Mangel an Ort und Stelle zu überprüfen.
- (7) Werden unsere Betriebs- oder Wartungsanweisungen nicht befolgt, eigenmächtige Änderungen an den Produkten vorgenommen und/oder Teile ausgewechselt, so bestehen für die daraus entstehenden Folgen keine Gewährleistungsansprüche. Dies gilt auch bei fehlerhaftem Einbau oder Aufbau, schlechter Instandhaltung, fehlerhafter Behandlung oder Lagerung, für von uns nicht ausgeführte unsachgemäße Reparaturen, Änderungen sowie von uns nicht zu vertretende chemische, elektrochemische oder elektrische Einflüsse sowie Witterungs- oder anderen Naturreinflüsse.
- (8) Ist die gelieferte Ware oder das hergestellte Werk mangelhaft, so stehen dem Besteller die gesetzlichen Rechte nach folgender Maßgabe zu:
 - a) Wir sind zunächst berechtigt, nach unserer Wahl entweder den Mangel zu beseitigen oder dem Besteller mangelfreie Ware zu liefern bzw. im Falle eines Werkvertrages ein neues Werk herzustellen (Nacherfüllung). Der Besteller hat uns hierfür die zur Nacherfüllung erforderliche Zeit und Gelegenheit zu geben. Wir sind verpflichtet, alle zum Zweck der Nacherfüllung erforderlichen Aufwendungen, insbesondere Transport-, Wege-, Arbeits- und Materialkosten zu tragen. Stellt sich das Mängelbeseitigungsverlangen des Bestellers als unberechtigt heraus, können wir die hieraus entstandenen Kosten vom Besteller ersetzt verlangen. Die Nacherfüllung beinhaltet weder den Ausbau der mangel-

haften Sache noch den erneuten Einbau, wenn wir ursprünglich nicht zum Einbau der Sache verpflichtet waren. Im Falle der Ersatzlieferung bzw. Neuherstellung bei Werkverträgen hat uns der Besteller die mangelhafte Ware auf unser Verlangen zurückzugeben. Wir sind berechtigt, die Nacherfüllung davon abhängig zu machen, dass der Besteller den für die gelieferte Ware vereinbarten Preis bezahlt. Der Besteller ist jedoch berechtigt, einen angemessenen Teil des Preises zurückzuhalten.

- b) Schlägt die Nacherfüllung fehl, so ist der Besteller nach seiner Wahl berechtigt, vom Vertrag zurückzutreten oder eine Minderung des vereinbarten Preises zu verlangen. Bei einem unerheblichen Mangel besteht jedoch kein Rücktrittsrecht.
 - c) Ansprüche des Bestellers auf Schadensersatz bzw. Ersatz vergeblicher Aufwendungen bestehen nur nach Maßgabe von Ziffer 10 dieser AGB.
- (9) Für die Verjährungsfristen gilt Ziffer 11 dieser AGB.

10. Haftungsausschlüsse und -begrenzungen

- (1) Vorbehaltlich der Regelung der Ziffer 10 (2) haften wir auf Schadensersatz – bei vertraglichen, außervertraglichen oder sonstigen Schadensersatzansprüchen, gleich aus welchem Rechtsgrund, insbesondere wegen Mängeln, Verzug und Unmöglichkeit, Verschulden bei Vertragsverhandlungen und Delikt – nur bei Vorsatz und/oder grober Fahrlässigkeit, einschließlich Vorsatz und/oder grober Fahrlässigkeit unserer Vertreter oder Erfüllungsgehilfen.

Darüber hinaus haften wir auch bei einfacher Fahrlässigkeit, einschließlich einfacher Fahrlässigkeit unserer Vertreter und Erfüllungsgehilfen, für Schäden aus der Verletzung einer wesentlichen Vertragspflicht, d.h. einer Pflicht, deren Erfüllung die ordnungsgemäße Durchführung des Vertrages erst ermöglicht und auf deren Erfüllung der Besteller daher regelmäßig vertrauen darf (Kardinalpflicht). Soweit uns keine vorsätzliche Pflichtverletzung angelastet wird, ist die Schadensersatzhaftung jedoch auf den vorhersehbaren, typischerweise eintretenden Schaden begrenzt.
- (2) Von den in Ziffer 10 (1) geregelten Haftungsausschlüssen und -beschränkungen unberührt bleiben Ansprüche für Schäden aus der Verletzung des Lebens, des Körpers und der Gesundheit sowie Ansprüche des Bestellers nach dem Produkthaftungsgesetz, den gesetzlichen Sondervorschriften bei Endlieferung der Ware an einen Verbraucher (§ 478, 479 BGB) und anderen zwingenden gesetzlichen Haftungsregelungen. Die vorstehenden Haftungsausschlüsse bzw. -beschränkungen gelten außerdem nicht, soweit wir einen Mangel arglistig verschwiegen haben oder soweit wir aus der Übernahme einer Garantie oder wegen der Übernahme des Beschaffungsrisikos haften.
- (3) Die Ziffern 10 (1) bis 10 (2) gelten auch, wenn der Besteller anstelle eines Anspruchs auf Ersatz des Schadens statt der Leistung Ersatz nutzloser Aufwendungen verlangt.
- (4) Soweit die Schadensersatzhaftung uns gegenüber ausgeschlossen oder eingeschränkt ist, gilt dies auch im Hinblick auf die persönliche Schadensersatzhaftung unserer Angestellten, Arbeitnehmer, Mitarbeiter, Vertreter und Erfüllungsgehilfen, die auf demselben Rechtsgrund beruhen.

11. Verjährung

- (1) Ansprüche des Bestellers aus Sach- und Rechtsmängeln verjähren innerhalb von 12 Monaten.
- (2) Zwingende Verjährungsvorschriften bleiben unberührt. Die in Ziffer 11 (1) genannte Verjährungserleichterung gilt nicht für Ansprüche wegen der Verletzung von Leben, Körper oder Gesundheit, für Ansprüche aufgrund von Vorsatz und/oder grober Fahrlässigkeit und für Ansprüche aufgrund der Übernahme einer Garantie oder der Übernahme des Beschaffungsrisikos. Unberührt bleiben auch die längeren Verjährungsfristen nach § 438 Abs. 1 Nr. 1 BGB (dingliche Rechte eines Dritten), § 438 Abs. 1 Nr. 2, 634a Abs. 1 Nr. 2 BGB (Bauwerke, Baustoffe und Bauteile sowie Planungsleistungen für ein Bauwerk), § 438 Abs. 3, 634a Abs. 3 BGB (Arglist) und § 479 BGB (Lieferantenregress).
- (3) Die sich nach den Ziffern 11 (1) und 11 (2) für Ansprüche wegen Sach- und Rechtsmängeln ergebenden Verjährungsfristen gelten entsprechend für konkurrierende vertragliche und außervertragliche Schadensersatzansprüche des Bestellers, die auf einem Mangel der Vertragsware beruhen. Wenn jedoch im Einzelfall die Anwendung der gesetzlichen Verjährungsregeln zu einer früheren Verjährung der konkurrierenden Ansprüche führen sollte, gilt für die konkurrierenden Ansprüche die gesetzliche Verjährungsfrist. Die gesetzlichen Verjährungsfristen nach dem Produkthaftungsgesetz bleiben in jedem Fall unberührt.

- (4) Soweit gemäß Ziffer 11 (1) bis 11 (3) die Verjährung von Ansprüchen uns gegenüber verkürzt wird, gilt diese Verkürzung entsprechend für etwaige Ansprüche des Bestellers gegen unsere gesetzlichen Vertreter, Angestellten, Mitarbeiter, Beauftragten sowie Verrichtungs- und Erfüllungsgehilfen, die auf demselben Rechtsgrund beruhen.

12. Rücktritts- /Kündigungsrechte

- (1) Wegen einer Pflichtverletzung unsererseits, die nicht in einem Mangel besteht, ist der Besteller nur dann berechtigt, vom Vertrag zurückzutreten, wenn wir die Pflichtverletzung zu vertreten haben.
- (2) Handelt es sich bei dem Vertrag um einen Werkvertrag oder einen Werklieferungsvertrag über bewegliche, nicht vertretbare Sachen, ist das freie Kündigungsrecht des Bestellers (§§ 651, 649 BGB) ausgeschlossen.

13. Schutz- und Urheberrechte

- (1) Sofern nichts anderes vereinbart ist, sind wir verpflichtet, die Lieferung lediglich im Land des Lieferortes frei von gewerblichen Schutzrechten und Urheberrechten Dritter – nachfolgend Schutzrechte genannt – zu erbringen.
- (2) Sofern ein Dritter wegen der Verletzung von Schutzrechten durch von uns erbrachte, vertragsgemäß genutzte Lieferungen gegen den Besteller berechnete Ansprüche erhebt, haften wir gegenüber dem Besteller wie folgt: Wir werden nach unserer Wahl und auf unsere Kosten für die betreffenden Lieferungen entweder ein Nutzungsrecht erwirken, sie so ändern, dass das Schutzrecht nicht verletzt wird oder austauschen. Ist uns dies nicht zu angemessenen Bedingungen möglich, stehen dem Besteller die gesetzlichen Rücktritts- oder Minderungsrechte nach Maßgabe von Ziffer 8 dieser AGB zu. Unsere Schadensersatzpflicht richtet sich nach Ziff. 10 dieser AGB, die Verjährung nach Ziffer 11 dieser AGB. Die vorstehend genannten Verpflichtungen bestehen für uns nur, soweit der Besteller uns über die vom Dritten geltend gemachten Ansprüche unverzüglich schriftlich verständigt.
- (3) Ansprüche des Bestellers bestehen nicht, soweit er selbst die Schutzrechtsverletzung zu vertreten hat. Ansprüche des Bestellers sind insbesondere ausgeschlossen, soweit die Schutzrechtsverletzung auf speziellen Vorgaben des Bestellers beruht, durch eine von uns nicht voraussehbare Anwendung oder dadurch verursacht wird, dass die Lieferung vom Besteller verändert oder zusammen mit nicht von uns gelieferten Produkten eingesetzt wird und wir die Schutzrechtsverletzung nicht zu vertreten haben.

14. Geheimhaltung

An unseren Abbildungen, Zeichnungen, Kalkulationen und sonstigen Unterlagen behalten wir uns Eigentums- und Urheberrechte vor. Dies gilt auch für solche schriftlichen Unterlagen, die als „vertraulich“ bezeichnet sind. Vor ihrer Weitergabe an Dritte bedarf der Besteller unserer ausdrücklichen schriftlichen Zustimmung. Er hat auf unser Verlangen diese Unterlagen vollständig an uns, einschließlich etwaiger Kopien, zurückzugeben, wenn sie von ihm im ordnungsgemäßen Geschäftsgang nicht mehr benötigt werden oder wenn Verhandlungen nicht zum Abschluss eines Vertrages führen.

15. Kommunikation mit dem Besteller

- (1) Die Verwendung der im Rahmen einer Bestellung an uns übermittelten Daten erfolgt ausschließlich in datenschutzrechtlich zulässiger Weise. Wir verwenden personenbezogene Daten nur, soweit der Besteller eingewilligt hat oder ein gesetzlicher Erlaubnistatbestand greift. Die Verwendung erfolgt für mit der Bestellung vergleichbare Waren und Dienstleistungen und für nicht periodische Informationen zu unserem Warenbestellsystem oder vergleichbare Informationen (z. B. Änderungen im Shopsystem), die wir auch per E-Mail versenden, jeweils aber nur für eigene werbliche Zwecke.
- (2) Die betroffenen Personen können dieser Verwendung Ihrer Daten für die werbliche Ansprache jederzeit widersprechen und eine gegebene Einwilligung jederzeit widerrufen, ohne dass dafür andere als Übermittlungskosten nach den Basistarifen entstehen.
- (3) Der Besteller kann sich gesondert für den periodischen Bezug von Wareninformationen im Rahmen unseres Newsletters anmelden. Dafür gelten besondere Bestimmungen, die vor der Anmeldung bekannt gegeben werden.
- (4) Die übermittelten Daten werden nicht an Dritte weitergegeben. Wir arbeiten zum Versand von Informationen mit externen Dienstleistern zusammen, die als Auf-

tragsdatenverarbeiter für uns tätig werden und dem Datenschutz verpflichtet sind und insbesondere die Daten nicht an Dritte weitergeben dürfen.

16. Schlussbestimmungen

- (1) Eine Übertragung der Vertragsrechte und -pflichten auf Dritte durch den Besteller ist nur mit unserem schriftlichem Einverständnis zulässig. Dies gilt nicht, soweit die Übertragung auf ein verbundenes Unternehmen im Sinne des § 15 Aktiengesetz erfolgt.
- (2) Sofern sich aus der Auftragsbestätigung nichts anderes ergibt, ist Erfüllungsort für Lieferungen und Zahlungen unser Geschäftssitz in Porta Westfalica.
- (3) Für das Vertragsverhältnis gilt das Recht der Bundesrepublik Deutschland. Die Anwendung des UN-Kaufrechts (CISG – Convention on Contracts for the International Sale of Goods) ist ausgeschlossen.
- (4) Sofern der Besteller Kaufmann, juristische Person des öffentlichen Rechts oder öffentlich-rechtliches Sondervermögen ist, ist der Gerichtsstand für alle sich aus dem Vertragsverhältnis ergebenden Streitigkeiten einschließlich Scheck-, Wechsel- und Urkundenprozessen der für unseren Firmensitz, Porta Westfalica, zuständige Gerichtsort. Wir sind jedoch berechtigt, den Käufer auch an seinem Wohnsitzgericht zu verklagen.
- (5) Bei Abweichungen zwischen der deutschen und einer übersetzten Fassung dieser AGB, hat stets die deutsche Fassung Vorrang.
- (6) Sollte eine Bestimmung in diesen AGB oder eine Bestimmung im Rahmen sonstiger Vereinbarungen unwirksam sein oder werden, so wird hiervon die Wirksamkeit aller sonstigen Bestimmungen oder Vereinbarungen nicht berührt.

Wir liefern unter Geltung unserer „Allgemeinen Lieferungs- und Zahlungsbedingungen“.
(Siehe auch unter www.jacob-rohre.de oder auch auf Anforderung.)

Alle Marken, Produktbezeichnungen und Logos gehören ausschließlich den jeweiligen Inhabern. Die Verwendung von Unternehmens- und Produktbezeichnungen sowie Marken in diesem Katalog erfolgt ausschließlich zur Identifizierung der jeweiligen Produkte bzw. Unternehmen.

– RHINO HYDE ist zugunsten der Tandem Products Inc. in den USA und/oder anderen Ländern als Marke eingetragen.

– KRYPTANE und BLUE OX sind zugunsten der Argonic Inc. in den USA und/oder anderen Ländern als Marke eingetragen.

– FESTO ist zugunsten der Festo AG & Co. KG in den USA und/oder anderen Ländern als Marke eingetragen.

– AIR TORQUE ist zugunsten der Air Torque S.P.A. in verschiedenen Ländern als Marke eingetragen.

Die oben genannten Marken können auch als nicht registrierte Zeichen in den USA und/oder anderen Ländern geschützt sein. Alle anderen in diesem Katalog genannten Marken sind zugunsten der jeweiligen Inhaber geschützt.



JACOB A to Z index

A		F		P	
Actuators and limit switches	117, 270	Fill couplings	99	Paint/spray paint	236
Adapters	91	Fixing clips	240	Perforated sheet metal	103
Adapters and transition pieces	272	Fixing components	234–241	Pipe ball joints	67
Adjustable blank-off covers	128	Flanges	21, 192, 227–229	Pipe clamps	234–235, 238–239
Adjustable elbows	67	Flanges for push-in pipes	200	Pipe connector system	272
Air bleeds	128	Flanges/loose flange connections	192–195	Pipe regulator gates	129
Air flow control gates	131	Flanges/machine adapters	91–93	Pipe slide gates	130
Air outlet pipes with bird-guard	102	Flanges, separate, alternative	227–229	Pipe slide gates, pneumatically operated	132
Air outlet pipes with loose flange	223, 224	Flanging tools	236	Pipes of up to 12 m	273
Air outlets/roof air outlets	272	Flexible sleeves for hose connections	97	Pipes, welded	38, 40–44, 275
Angle flange	274–277	FOOD GRADE EC 1935/2004	13	Pipes with loose flange	196–198
Applications	11	Forks	70, 73–77	Plexiglass pipes	112
ATEX	117	Forks, conical	74–77	Pull-rings	20, 28, 30–32, 34
B		Forks, conical with loose flange	215–217	Pull-rings for cast iron	262
Baffle boxes	271	Forks, with loose flange	215–217	Push-in pipes	38, 46–48
Bag clamps	99	G		Push-in pipes with loose flange	199
Bagging spouts	99	Gates	129–134	Q	
Bearing clamps	240	H		QUICK CONNECT	13
Bends	60–66	Hanger bolts metric	240	R	
Bends with loose flange	204–212	Hexagon cap screwdriver	35	Rain caps	101
Blank-off covers for flange connections	241	Hexagon nuts metric	226, 240	Rain covers with loose-type flange	222
Blank-off covers for pull-ring connections	241	Hose clamps	95, 97	Ring seals for push-in pipes	39, 49, 193, 200
C		Hose connections	95	Rubber covers	106, 111
Cast-iron parts	262–263	Hose plugs	98	S	
Clamps	238–239	Hoses	96	Sealed/dust-tight slide gates	270
Cleaning pipes	109	Hose sockets	98	Seals	194
Cleaning pipes with loose flange	224–225	Hot-dip galvanised parts	264	Seals/flat gaskets	83, 194
Coatings	273	I		Segments	54–59
Compensators	83, 88	Inspection pipes	108	Segments with loose flange	201–203
Cone pieces	82, 84–87	Inspection T-pieces	110	Shock explosion proof	13
Cone pieces with loose flange	220–221	J		Shock explosion proof 10 bar	274
Connecting flanges	88, 90	Jet caps	100	Silencers	244, 246–248
Counter flanges for connecting flanges	89	Jet caps with flange	222	Silo / Redler outlet slide gates	133–134
Cover locks	111	L		Special colours	18
Cyclones	244, 249–250	Louvre valve	270	Special manufacture	268–277
D		N		Spigots	49–50
DETECTABLE DESIGN	13	Non-return valves	129	Square flanges	94
Diversers	138–171	Non-stick protection	271	Square two-way valve	270
Double turn-head distributors	182–183	O		Swivel pipe switches	176, 188–189
Dust separators	249–250	Outlet hoods	272	Symmetrical forks	70, 78–79
E				Symmetrical forks, conical	78, 218–219
Earthing bridges	29, 35			Symmetrical forks, conical with loose flange	218–219
Earthing lugs	237				
Earthing wires	235, 237				
Electrostatic continuity	13, 29, 35				

T

Threaded bolts metric	240
Throttle valves	116–127, 195
Throttle valves with loose flange	226
T-pieces	72
T-pieces with loose flange	213–214
Transition pieces/spouts	82, 91–93
Turn-head distributors	174–176, 178–181
Turn-head distributors, dust-tight	184–187
Twin nuts	240
Two-way distributors	138, 140, 156–171
Two-way valves with inlet collar	138, 144–149
Two-way valves with seal	139, 150–155

U

U-shaped seals	29, 30, 33
U-shaped seals for 10 mm lip	193, 230

V

Vacuum couplings	99
Venturi tube	270

W

Wear protection lining	254–261, 271
Welded-on flanges	192–195
Welding ends	45



ORDER NUMBER KEY



NO. 1 IN PIPEWORK SYSTEMS

FR. JACOB SÖHNE GMBH & CO. KG

Niedernfeldweg 14
32457 Porta Westfalica
Germany
T +49 571 9558-0
F +49 571 9558-160
post@jacob-rohre.de
www.jacob-rohre.de

INTERNATIONAL SALES

T +49 571 9558-201
F +49 571 9558-240
sales@jacob-rohre.de
www.jacob-shop.com

GERMANY SALES

T +49 571 9558-200
F +49 571 9558-127
vertrieb@jacob-rohre.de
www.jacob-shop.com

JACOB (UK) LIMITED

Unit 2, Laundry Bank
Church Stretton SY6 6PH
Shropshire
United Kingdom
T +44 1694 722841
sales@jacob-uk.com

JACOB DOSATEC SARL

7, rue Louis Armand
Zone Activité Economique
95600 Eaubonne
France
T +33 1 39594758
F +33 1 39594759
infos@jacob-dosatec.fr

EUROTUBI S.R.L.

Via Marangona, 1
46020 Borgofranco Po (Mantova)
Italy
T +39 0386 41997
F +39 0386 41882
info@eurotubi.it

JACOB TUBING L.P.

3948 Willow Lake Blvd.
Memphis, TN 38118
USA
T +1 901 5661110
F +1 901 5661910
info@jacob-tubing.com